

4. Compruebe el huelgo entre los electrodos de la bujía (3) empleando un calibre de espesores tipo alambre. Si fuses necesario tener que realizar ajustes, doble con cuidado el electrodo lateral (4).
El huelgo debe ser:

0,8—0,9 mm

5. Asegúrese que la arandela de la bujía esté en buenas condiciones.

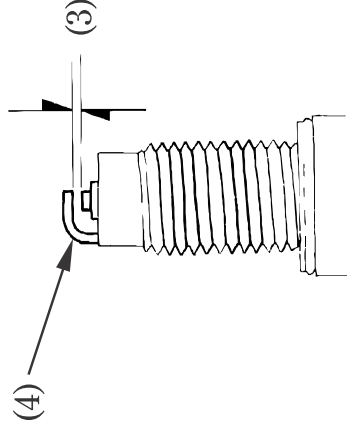

(3) Separación entre electrodos
(4) Electrodo lateral

6. Estando instalada la arandela, coloque la bujía con la mano para evitar dañar la rosca.

7. Apriete la nueva bujía 1/2 vuelta con una llave de bujías para comprimir la arandela. Si volviere a utilizar la bujía solamente tendrá que apretarla entre 1/8 y 1/4 de vuelta después de haberse asentado.

NOTA

La bujía debe estar firmemente apretada. Una bujía mal apretada puede calentarse mucho y dañar posiblemente el motor.

8. Vuelva a instalar el capuchón de la bujía.