

EMBRAGUE

El embrague deberá ajustarse si la motocicleta se para lentamente al cambiar de velocidad o tiende a avanzar lentamente; o si el embrague patinase haciendo que la aceleración se retrasase en relación a la velocidad del motor. Los ajustes menores pueden realizarse mediante el regulador del cable del embrague (4) situado en la palanca (1).

Juego libre normal de la palanca del embrague:
10—20 mm

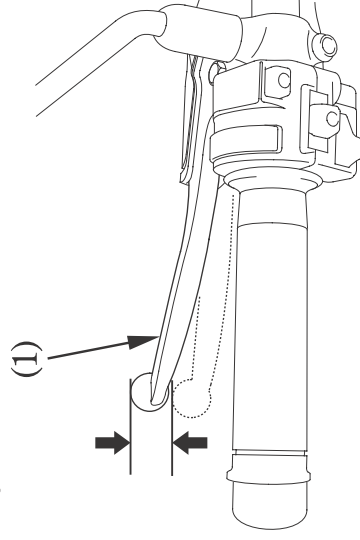

(1) Palanca del embrague

1. Tire hacia atrás del guardapolvo (2). Afloje la contratuerca (3) y gire el regulador (4). Apriete la contratuerca (3) y compruebe el ajuste.

2. Si se pasa de rosca el ajustador cerca de su límite o no puede obtenerse el juego libre correcto empleando el ajustador del cable (4), afloje la contratuerca (3) y gire hacia adentro del ajustador del cable (4) por completo. Apriete la contratuerca (3) e instale la cubierta de goma contra el povlo.

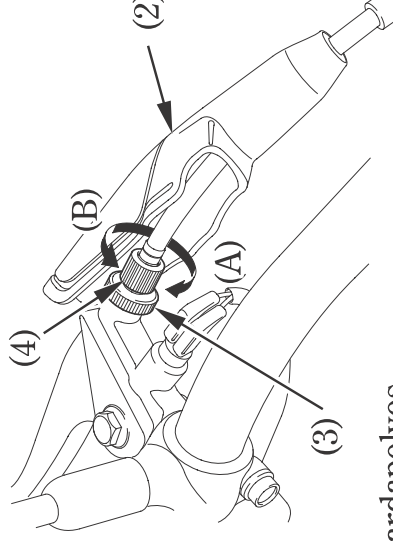

(2) Guardapolvos

(3) Contratuerca

(4) Ajustador del cable del embrague

(A) Aumenta el juego libre

(B) Disminuye el juego libre